

Autor: Rob Howard, rob-howard@outlook.com, tel. +48 511333792 (kontakt w języku angielskim)

Osoba do kontaktu w języku polskim: Ewa Kozłowska, ewakozlowska-sopot@wp.pl, tel. 503820583

Trójżagiel

Instalacja składa się z 3 ramion symbolizujących Gdańsk, Gdynię i Sopot. Ramiona trzymają się nawzajem tworząc żagiel. Całość uzupełnia podstawa w kształcie kadłuba łodzi.

Rzeźba ma oddać ideę wspólnoty i współpracy między trzema miastami. Razem tworzą coś spójnego i wyjątkowego. Dodatkowo forma żagla oddaje morski charakter Trójmiasta.

Rysunek poglądowy:



Docelowe wymiary gabarytowe wynoszą 7m długości, 3,5 m szerokości oraz 6,5 m wysokości, jak przedstawiono na poniższym schematycznym rysunku (na rys. wymiary w mm).

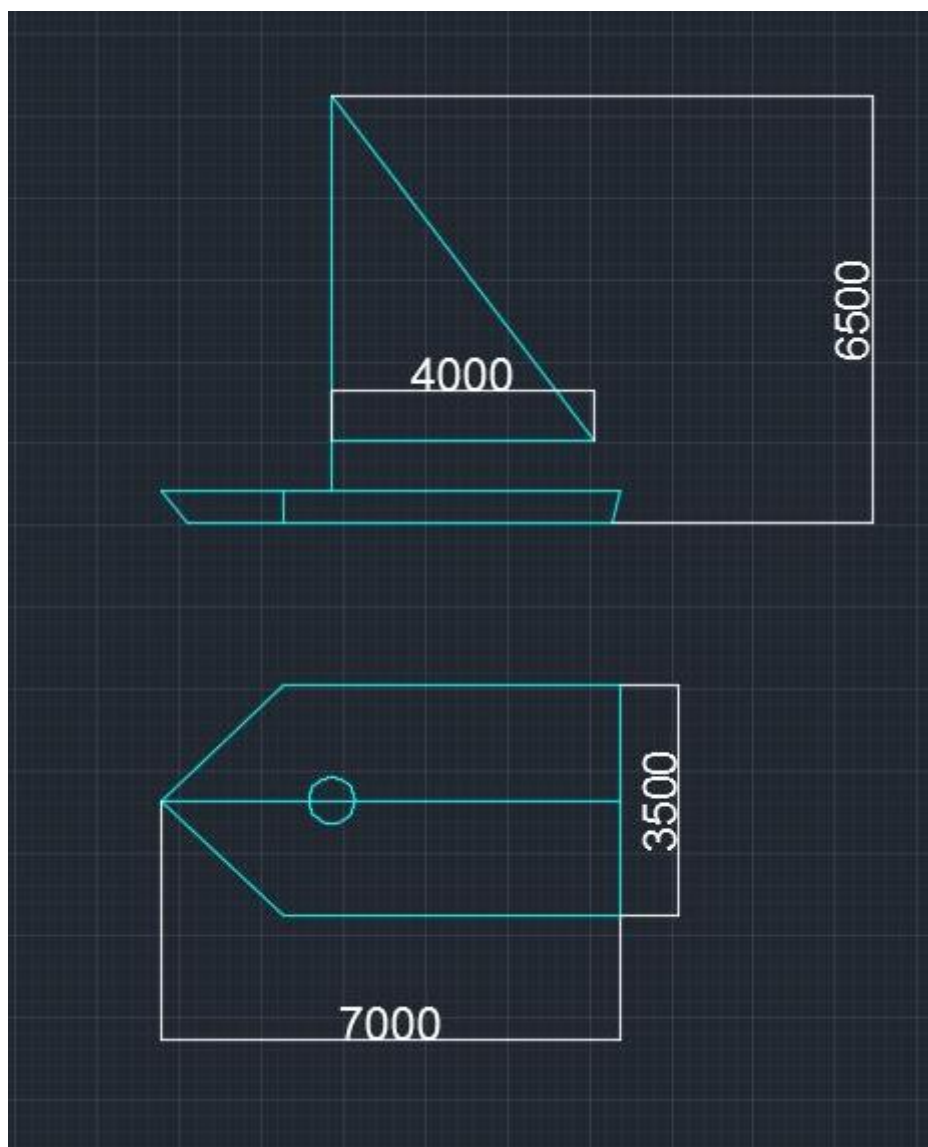

Proponowanym materiałem jest stal chromoniklowa kwasoodporna. Materiał ten jest spawalny, nadaje się do formowania i jest odporny na warunki atmosferyczne.

Podstawa konstrukcji wymaga ustabilizowania spawaną konstrukcją żebrową.

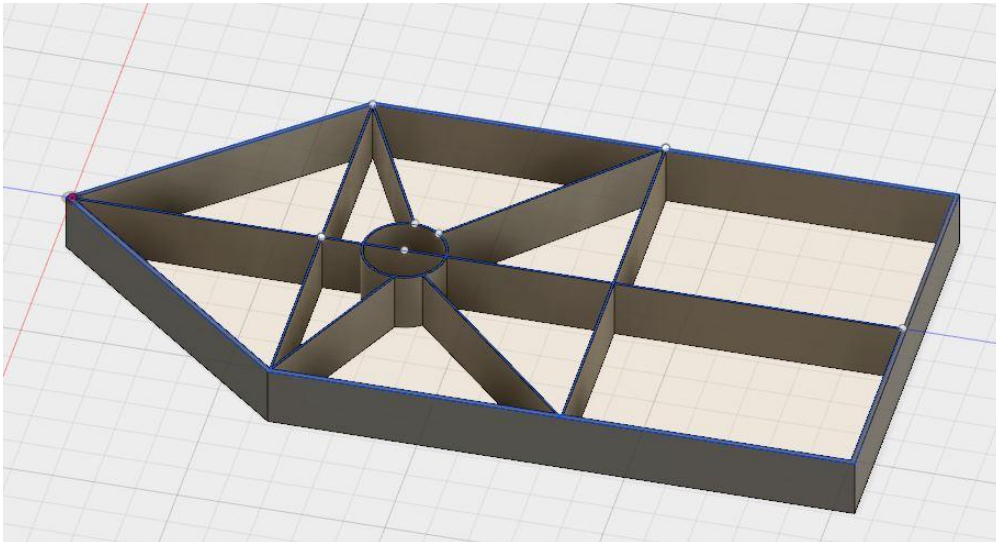

Na podstawie przeprowadzonej symulacji komputerowej z uwzględnieniem materiału docelowego na bazie kształtów podstawowych (bez formowania kształtu ramion) masa instalacji została oszacowana na około 8 ton.

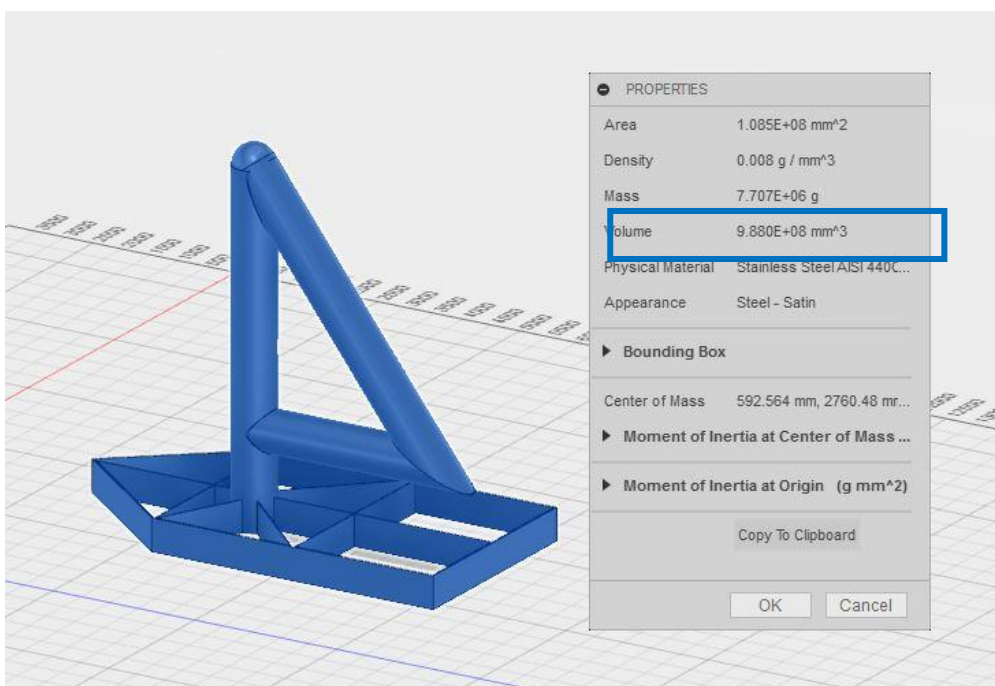

Szacunkowy koszt to ok. 16 tys. złotych za materiały, plus koszty robocizny.

Szczegóły potrzebne do doprecyzowania koncepcji oraz wykonania profesjonalnej dokumentacji technicznej do ustalenia z artystami i inżynierami.